

INSPIRON™

設定指南

型號 PP19S

註，警示，警告

 註：「註」是表示能幫助您更好使用電腦的資訊。

 警示：「警示」表示可能會損壞硬體或導致資料遺失，並告訴您如何避免發生此類問題。

 警告：「警告」表示可能的財產損失、人身傷害或死亡。

本文件中的資訊如有更改，恕不另行通知。

© 2008–2009 Dell Inc. 版權所有，翻印必究。

未經 Dell Inc. 的書面許可，不得以任何形式進行複製。

本說明文件所使用的商標如下：**Dell**、**DELL** 徽標、**Inspiron**、**YOURS IS HERE** 和 **DellConnect** 是 Dell Inc. 的商標；**Intel** 和 **Atom** 分別是 Intel Corporation 在美國及其他國家的註冊商標和商標；**Microsoft**、**Windows**、**Windows Vista** 和 **Windows Vista** 開始按鈕徽標是 Microsoft Corporation 在美國及/或其他國家的商標或註冊商標；**Bluetooth** 是 Bluetooth SIG, Inc. 擁有的註冊商標，並授權給 Dell 使用；**SRS Premium Sound**、**SRS** 和 (O) 符號為 SRS Labs, Inc. 的商標。

本說明文件中使用的其他商標及商品名稱是指擁有這些商標及商品名稱的公司或其製造的產品。Dell Inc. 對本公司之外的商標和產品名稱不擁有任何所有權。

2009 年 4 月

P/N R893K

Rev. A01

目錄

設定您的 Inspiron™ 攜帶型電腦	5	設定觸控墊靈敏度	22
安裝您的電腦之前	5	顯示器配件	23
連接交流電變壓器	6	卸下與裝回電池	24
連接網路纜線 (選配)	7	軟體功能	25
按下電源按鈕	8	解決問題	27
啓用或停用無線功能 (選配)	9	網路問題	27
Ubuntu® 安裝	10	電源問題	28
Microsoft® Windows® 安裝	10	記憶體問題	29
連線上網 (選配)	10	鎖定和軟體問題	30
設定電視調諧器 (視地區提供)	13	使用支援工具	32
使用您的 Inspiron™ 攜帶型電腦	14	Dell Support Center	32
右側配件	14	系統訊息	33
左側配件	16	硬體疑難排解	34
電腦底座與鍵盤配件	18	Dell Diagnostics	35
觸控墊手勢	20		

還原作業系統	37
系統還原	37
在 Windows XP 中使用 Dell™ PC Restore. .	39
Dell Factory Image Restore	41
作業系統重新安裝	42
獲得幫助	44
技術支援和客戶服務.....	45
DellConnect™	45
線上服務	45
自動化訂購狀態查詢服務	46
產品資訊	46
退回產品以便進行保固維修或退費.....	47
在您致電之前.....	48
與 Dell 公司聯絡.....	49
尋找更多資訊和資源	50
規格	52
索引	60

設定您的 Inspiron™ 攜帶型電腦

本節提供有關設定 Inspiron Mini 10 攜帶型電腦的資訊。

安裝您的電腦之前

電腦的放置位置應可以輕鬆連接電源、通風良好而且電腦的放置表面平坦。

阻礙 Inspiron 攜帶型電腦周圍的空氣流通可能會使電腦過熱。為防止過熱，請確保電腦背面應至少有 10.2 公分（4 吋）的空間，在其他側則應至少有 5.1 公分（2 吋）的空間。當電腦啟動時，請勿將電腦置於密閉空間，例如櫃子或抽屜。

 **警告：**請勿將物品推入或阻塞通風口，或使灰塵積聚在通風口處，請勿將已開機的 Dell™ 電腦存放於空氣流通不順暢的環境（例如闔上的公事包）中。限制空氣流通可能會損壞電腦或造成火災。

 **警告：**堆放重物或尖銳物體可能會對電腦造成永久性的損害。

連接交流電變壓器

將交流電變壓器連接至電腦，然後再將變壓器插入牆上插座或連接突波保護器。

 警告：此交流電變壓器可配合世界各地的電源插座使用。但是，各個國家/地區的電源連接器和電源板不盡相同。使用不相容的纜線或將纜線不正確地連接至電源板或電源插座可能會引起火災或對電腦造成永久損壞。

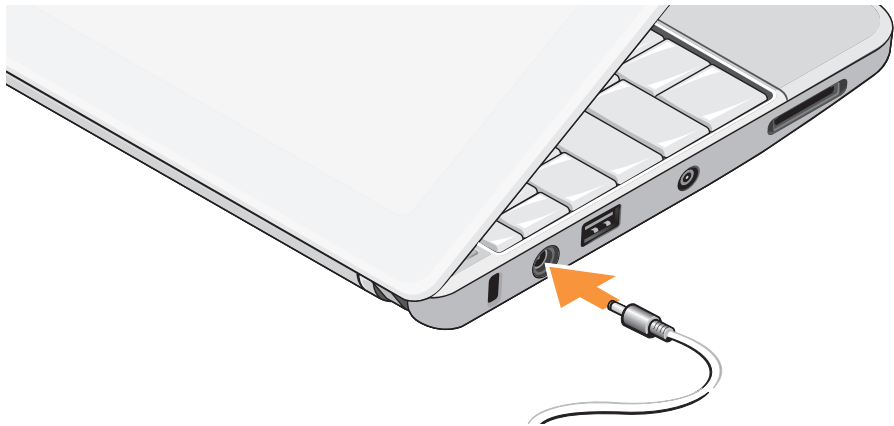

連接網路纜線 (選配)

若要使用有線網路連線，請連接網路纜線。



按下電源按鈕



啓用或停用無線功能（選配）

若要啓用無線功能：

1. 開啓您的電腦。
2. 連按兩下系統匣上的  圖示或按下 <F2>。

無線啓用/停用對話方塊會出現。

3. 選擇您要啓用的選項：
 - 啓用藍芽
 - 啓用無線 LAN/WiMax
 - 啓用無線 WAN/GPS
4. 按一下**確定**。

若要停用無線功能：

1. 連按兩下系統匣上的  圖示或按下 <F2>。

無線啓用/停用對話方塊會出現。

2. 清除選取您要停用的選項：
 - 啓用藍芽
 - 啓用無線 LAN/WiMax
 - 啓用無線 WAN/GPS
3. 按一下**確定**。

 **註：**視電腦的組態而定，可能不會出現 WiMax 選項。

Ubuntu® 安裝

您的 Dell 電腦已預先配置了 Ubuntu 作業系統（如果您在訂購時已要求）。請參閱電腦隨附的《Ubuntu 快速入門指南》以取得更多有關作業系統的特定資訊。

Microsoft® Windows® 安裝

您的 Dell 電腦已預先配置了 Microsoft Windows 作業系統（如果您在訂購時已要求）。若要初次設定 Windows，請依照畫面上的指示進行。這些為必要步驟，可能需要 15 分鐘完成。這些畫面將會引導您完成幾個程序，包括接受授權合約、設定偏好設定以及設定網際網路連線。

 **警示：**請勿中斷作業系統的設定程序。否則可能會導致電腦無法使用。

連線上網（選配）

 **註：**ISP 和 ISP 提供的服務因國家/地區而異。

若要連接至網際網路，您需要使用外接式數據機或網路連接，以及網際網路服務提供者 (ISP)。

設定有線網際網路連線

如果您使用的是撥接連線，請先將電話線連接至外接式 USB 數據機（選配）和牆上的電話插孔，然後再設定網際網路連線。如果您使用的是 DSL 連線或纜線/衛星數據機連線，請與您的 ISP 或蜂巢式電話服務部門聯絡以獲得有關設定的說明。

設定無線連線

在開始使用無線網際網路連線之前，您必須先連接您的無線路由器。若要將您的連線設定至無線路由器：

1. 請確定您電腦的無線功能已啟用（請參閱第9頁的「啟用或停用無線功能（選配）」）。
2. 儲存並關閉所有開啓的檔案，結束所有開啓的程式。
3. 按一下開始按鈕，然後按一下**連線到**。
4. 按照螢幕上的指示完成設定。

設定網際網路連線

若要使用提供的ISP桌面捷徑設定網際網路連接，請：

1. 儲存並關閉所有開啓的檔案，結束所有開啓的程式。
2. 連按兩下 Microsoft Windows 桌面上的 ISP 圖示。
3. 按照螢幕上的指示完成設定。

如果您的桌面上沒有 ISP 圖示，或者您要透過其他 ISP 設定網際網路連接，請執行以下章節中的步驟。

 **註：**如果您過去曾成功連接至網際網路，但現在卻無法連接，則ISP可能已中斷服務。請與您的ISP聯絡以檢查服務狀態，或稍後再次嘗試連接。

 **註：**請準備好您的 ISP 資訊。如果您沒有 ISP，則**連線到網際網路精靈**可協助您獲得 ISP。

Windows Vista®

1. 儲存並關閉所有開啓的檔案，結束所有開啓的程式。
2. 按一下開始  → **控制台**。
3. 在**網路和網際網路**下，按一下**連線到網際網路**。
螢幕上將出現**連線到網際網路**視窗。

4. 根據您要連線的方式按一下**寬頻 (PPPoE)**或**撥接**：

- a. 如果您要使用 DSL、衛星數據機、有線電視數據機或藍芽® 無線技術連線，請選擇**寬頻**。
- b. 如果您要使用選配 USB 撥接數據機或 ISDN，請選擇**撥接**。

 **註：**如果您不知道要選擇何種連線類型，請按一下**協助我選擇**或與您的 ISP 聯絡。

5. 按照螢幕上的指示操作，使用 ISP 提供的設定資訊完成設定。

Windows XP

1. 儲存並關閉所有開啓的檔案，結束所有開啓的程式。
2. 按一下**開始**→**控制台**。
3. 在**網路及網際網路連線**，選擇**設定或變更您的網際網路連線**。
螢幕上將會出現**網際網路內容**視窗。
4. 按一下**設定**。
螢幕上將會出現**新增連線精靈**。
5. 按一下**連線到網際網路**。
6. 在下一個視窗中，選擇相應的選項：
 - 如果您沒有 ISP 並想要選擇一個，請按一下**從網際網路服務提供者 (ISP) 清單中選取**。
 - 如果您已從 ISP 獲得設定資訊，但尚未收到設定 CD，請按一下**手動設定我的連線**。
 - 如果您有設定 CD，請單按**使用我從 ISP 取得的 CD**。

7. 按一下下一步。

如果您選取手動設定我的連線，請繼續至步驟 6。否則，請按照螢幕上的指示完成設定。

 **註：**如果您不知道要選擇何種連線類型，請與您的 ISP 聯絡。

8. 按一下您想要如何連線到網際網路？下的相應選項，然後按一下下一步。

9. 使用 ISP 提供的設定資訊完成設定。

設定電視調諧器（視地區提供）

您可以透過 PowerCinema 設定電視調諧器。

若為第一次設定電視調諧器：

1. 在**開始**→**所有程式**中按一下 PowerCinema 圖示。
2. 移至**主功能表**→**娛樂**→**即時電視**，並依螢幕指示操作。

若要重新設定您的電視調諧器設定：





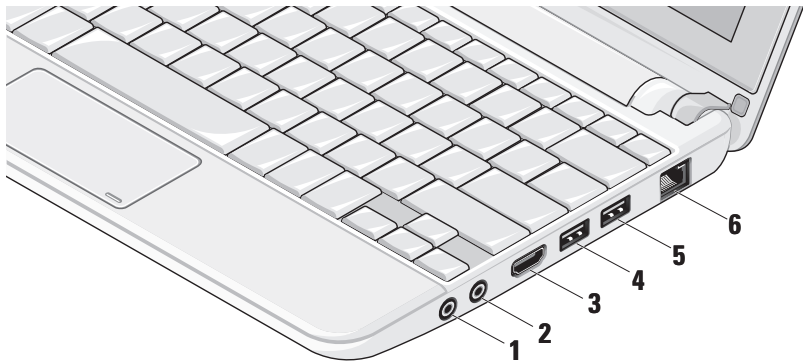

1. 在**開始**→**所有程式**中按一下 PowerCinema 圖示。
2. 移至**主功能表**→**娛樂**→**即時電視**，並依螢幕指示操作。
3. 按一下控制功能表中的**進階**。
4. 選擇**設定**。
5. 按一下**執行設定精靈**並依螢幕指示操作。

使用您的 Inspiron™ 攜帶型電腦

您的 Inspiron Mini 10 具有指示器和按鈕，可提供資訊並讓您執行常用工作。您電腦上的連接器提供附接額外裝置的選項。

右側配件



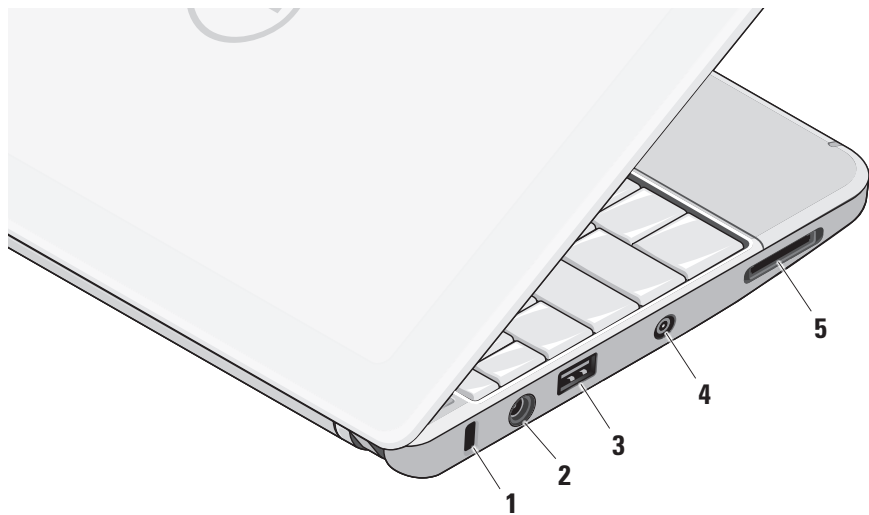

-  **音訊輸出/耳機連接器** – 連接耳機或傳送音訊至已連接至電源的喇叭或音效系統。
-  **音訊輸入/麥克風連接器** – 連接至麥克風或輸入訊號，以便與音訊程式一起使用。
-  **HDMI 連接器** – 連接至電視以取得 5.1 音效和影像訊號。
 **註：**當與顯示器一起使用時，僅會讀取影像訊號。
-  **USB 2.0 連接器** – 連接 USB 裝置，例如滑鼠、鍵盤、印表機、外接式磁碟機或 MP3 播放機。
-  **Power USB 連接器** – 連線到需要更多電力的 USB 裝置。此連接埠可支援最多 2 安培電流負載。
-  **網路連接器** – 如果您使用有線網路訊號，可使用此連接器將電腦連接至網路或寬頻裝置。

左側配件



- 1 **安全纜線插槽** – 可讓您將市面上可以買到的防盜裝置連接至電腦。

 **註：**購買防盜裝置之前，請確定它適用於您電腦的安全纜線孔。

- 2  **交流電變壓器連接器** – 連接至交流電變壓器，為電腦供電並對電池充電。

- 3  **USB 2.0 連接器** – 連接 USB 裝置，例如滑鼠、鍵盤、印表機、外接式磁碟機或 MP3 播放機。

- 4 **天線輸入連接器（視支援的機型而定）** – 連接至外接式天線，透過 MCX 連接器，使用電視調諧器卡（選配）收看節目。若需電視調諧器卡的更多資訊，請參閱第 13 頁的「設定電視調諧器（視地區提供）」。

- 5  **3-in-1 媒體記憶體讀卡器** – 提供快速且方便的方式以檢視和共用儲存在下列數位記憶卡上的數位相片、音樂、影像和文字：

- 安全數位 (SD) 記憶體插卡
- 大容量安全數位卡 (SDHC)
- Multimedia 卡 (MMC)
- Memory Stick
- Memory Stick PRO

電腦底座與鍵盤配件

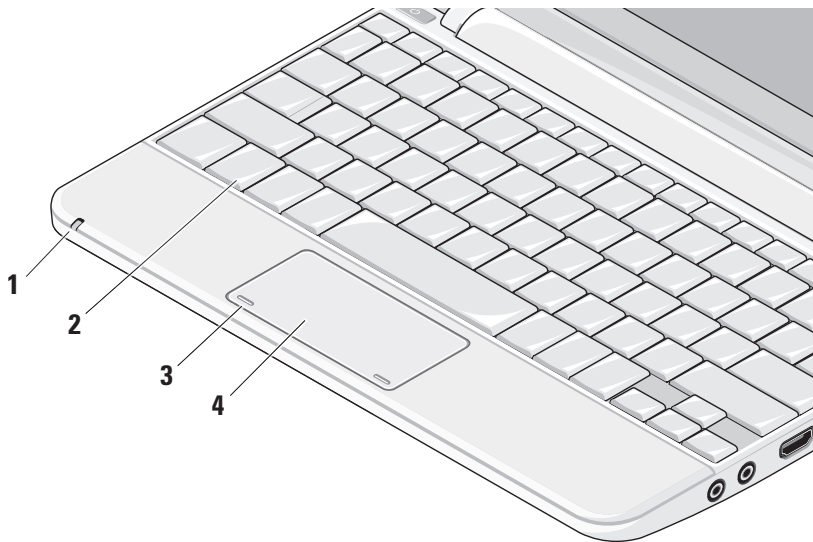

- 1 電源/電池狀態指示燈** – 持續亮起或閃爍以指示電池電量狀態。在充電或與電腦一起使用時，指示燈會指出下列狀態：

交流電變壓器

- 白色穩定：電腦已啟動且電池正在充電中。
- 閃爍白色：電腦處於待命模式。
- 熄滅：電腦已關閉且電池已充飽電量。

電池

- 白色穩定：電腦已啟動。
- 閃爍白色：電腦處於待命模式。
- 閃爍琥珀色：表示電池電量不足。請連接交流電變壓器以對電池充電。
- 熄滅：電腦已關閉。

- 2 鍵盤** – 可使用系統設定公用程式個人化此鍵盤的設定。

- 3 觸控墊按鈕** – 提供像滑鼠一樣的按下滑鼠左鍵和右鍵功能。

- 4 觸控墊** – 提供滑鼠的功能。它可支援捲動、拂動、縮放、旋轉和桌面功能。有關更多資訊，請參閱第 20 頁的「觸控墊手勢」。

觸控墊手勢

捲動

可讓您在內容中捲動。捲動功能包括：

平移 – 當無法看到整個物件時，可讓您移動選取物件的焦點。

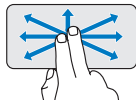

將兩根手指朝所需方向移動，以平移捲動選取的物件。

自動垂直捲動 – 可讓您在作用中視窗中向上或向下捲動。

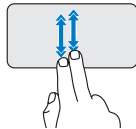

將兩根手指快速朝下或朝上移動，即可啟動自動垂直捲動功能。

輕敲觸控墊即可停止自動捲動。

自動水平捲動 – 可讓您在作用中視窗中向左或向右捲動。

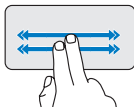

將兩根手指快速朝左或朝右移動，即可啟動自動水平捲動功能。

輕敲觸控墊即可停止自動捲動。

拂動

可讓您根據拂動方向將內容往前或往後翻轉。

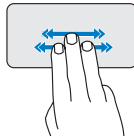

將三根手指快速朝所需方向移動，即可翻轉作用中視窗中的內容。

縮放

可讓您提高或縮小螢幕內容的放大比例。縮放功能包括：

雙指 – 張開雙指或合起雙指即可放大和縮小。

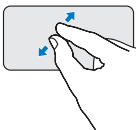

若要放大：將兩根手指張開即可放大作用中視窗中的內容。

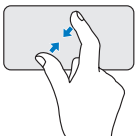

若要縮小：將兩根手指合起即可縮小作用中視窗中的內容。

旋轉

可讓您旋轉螢幕上作用中的內容。旋轉功能包括：

扭轉 – 可讓您使用兩根手指，一根手指不動，另一根旋轉，即可 90 度旋轉作用中的內容。



將姆指固定不動，將食指以弧形朝右或朝左移動，即可將選取的項目 90 度順時針或逆時針旋轉。

桌面

可讓您將所有開啓的視窗最小化，以便顯示桌面。



將一隻手朝任意方向置於觸控墊上，然後短暫固定不動。

設定觸控墊靈敏度

觸控軌跡功能十分有用，可讓您設定觸控墊的靈敏度，而且可以防止鍵入時不慎移動指標。

若要設定觸控墊靈敏度：

1. 按一下**開始**  → **控制台** → **滑鼠**，然後選擇 **Elantech** 標籤。
2. 按一下**選項...** 然後在出現的 **Elan Smart-Pad** 視窗中，向下捲動並選擇 **PalmTracking**。
3. 拖曳 **PalmTracking Sensitivity** 滑桿以提高或降低觸控墊靈敏度。

顯示器配件

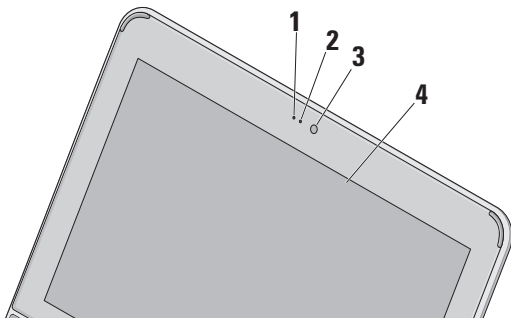

- 1 麥克風** – 為語音聊天提供高音質的聲音或錄音效果。
- 2 攝影機活動指示燈** – 指出攝影機已啟動或關閉。
- 3 攝影機** – 用於影像捕捉、會議和聊天的內建攝影機。
- 4 顯示器** – 您的顯示器取決於您在訂購電腦時所做的選擇。若要獲得有關鍵盤的更多資訊，請參閱《**Dell 技術指南**》。

卸下與裝回電池

⚠ 警告：使用不相容的電池可能會增加火災或爆炸的危險。本電腦僅能使用向 Dell 購買的電池。請勿使用其他電腦的電池。

⚠ 警告：在取下電池之前，請先將電腦關機，然後將外接式纜線（包括交流電變壓器）取下。

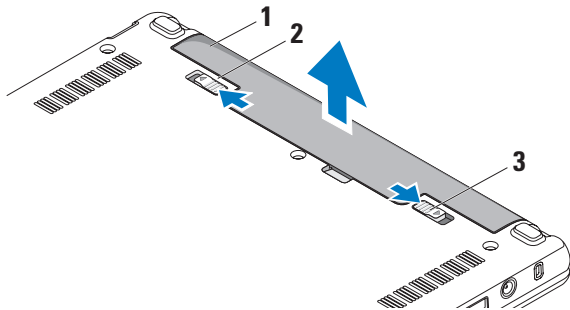

- 1 電池
- 2 電池釋放門鎖
- 3 電池鎖定門

若要取出電池，請：

1. 將電腦關機，然後將電腦翻轉過來。
2. 推動電池鎖定門，直到其卡入到位。
3. 將電池釋放門鎖推動至解除鎖定位置。
4. 將電池推出電池凹槽。

若要裝回電池，請將電池推入凹槽直至其卡入到位。然後將電池鎖定門推動至鎖定位置。

軟體功能

 **註：**有關本節所述功能的更多資訊，請參閱您硬碟上或 Dell 支援網站 (support.dell.com) 上的《Dell 技術指南》。

工作與通訊

您可使用電腦來建立簡報、手冊、賀卡、傳單和試算表，視電腦上安裝的應用程式而定。檢查您的訂單以瞭解安裝在您電腦上的軟體。

在連線上網後，您就可以存取網站、設定電子郵件帳號、上傳與下載檔案等。

娛樂與多媒體

您可使用您的電腦來觀賞影片、玩遊戲、聆聽音樂和收聽網路電台。

自訂桌面

您可以自訂桌面以變更外觀、解析度、桌布、螢幕保護程式等。

Windows Vista

1. 以滑鼠右鍵按一下桌面空白處即可存取顯示內容視窗。
2. 按一下**個人化**，即可開啓**個人化外觀與聲音**視窗並瞭解更多自訂選項。

Windows XP

1. 以滑鼠右鍵按一下桌面空白處即可存取顯示內容視窗。
2. 按一下**內容**，即可開啓**顯示內容**視窗並瞭解更多自訂選項。

自訂能源設定

您可使用作業系統的電源選項來設定電腦上的電源設定。Windows 提供 3 種預設選項：

- **平衡** — 當您需要時可提供完整的效能，並在無活動期間節省電源時可使用此電源選項。
- **省電** — 此電源選項可透過降低系統效能以延長電腦的電力使用時間，以及在電池使用壽命期間減少電腦的能源消耗，以節省電腦的電力。
- **高效能** — 此電源選項可根據您的活動來調整系統速度以及提高最大系統效能，以提供最佳的電腦系統效能。

備份資料

建議您定期備份電腦上的檔案和資料夾。若要備份檔案：

Windows Vista

1. 按一下**開始**  → **控制台** → **系統及維護** → **歡迎中心** → **傳輸檔案和設定**。
2. 按一下**備份檔案**或**備份電腦**。
3. 按一下**使用者帳戶**控制對話方塊上的**繼續**，然後依照**備份檔案精靈**的指示進行。

Windows XP

1. 按一下**開始** → **所有程式** → **附屬應用程式** → **系統工具** → **備份**。
2. 依照**備份檔案精靈**的指示進行。

解決問題

-  **警告：**僅受過訓練的服務人員才能移除機箱蓋。請參閱 **Dell 支援網站 (support.dell.com)** 上的《維修手冊》以取得有關進階維修的說明。

網路問題

無線連線

如果無線網路連線已中斷

無線路由器已離線或電腦上已停用無線功能。

- 檢查您的無線路由器，確定它已啟動而且已連接至您的資料來源（有線寬頻數據機或網路集線器）。
- 您的無線連線可能受到阻礙或干擾而中斷。嘗試將電腦移近無線路由器。

- 重新建立與無線路由器的連線：

- a. 請確定您電腦的無線功能已啟用（請參閱第 9 頁的「啟用或停用無線功能（選配）」）。
- b. 儲存並關閉所有開啓的檔案，結束所有開啓的程式。
- c. 按一下開始按鈕，然後按一下**連線到**。
- d. 按照螢幕上的指示完成設定。

有線連線

如果網路連線已中斷 — 纜線可能鬆脫或受損。

- 檢查纜線，確定已牢固插好並且未受損。

內建網路連接器上的連結完整性指示燈可讓您檢查連線是否正常運作，並提供有關以下狀態的資訊：

- 綠色 — 表示 10 Mbps 的網路與電腦之間的連線狀況良好。
- 橘色 — 表示 100 Mbps 的網路與電腦之間的連線狀況良好。
- 熄滅 — 表示電腦未偵測到與網路的實體連線。

 **註：**網路連接器上的連結完整性指示燈僅適用於有線連線。連結完整性指示燈無法提供有關無線連線的狀態資訊。

電源問題

如果電源指示燈熄滅 — 表示電腦關機或未接通電源。

- 如果將電腦插頭插入電源板中，請確定電源板插頭已插入電源插座並且電源板已開啓。同時，暫時不要使用電源保護裝置、電源板及電源延長線，以確認電腦可以正常開啓。
- 使用其他的裝置（例如檯燈）來測試電源插座，以確定其作業正常。
- 檢查交流電變壓器纜線的連接狀況。如果交流電變壓器有指示燈，請確定該指示燈已亮起。

如果電源指示燈持續亮起白色且電腦無回應 — 顯示器可能無回應。請按下電源按鈕直到電腦關閉，然後再將它重新啓動。

如果電源指示燈呈白色閃爍 — 電腦處於待命模式。按鍵盤上的任一按鍵、移動觸控板上的指標或連接的滑鼠，或是按下電源按鈕，均可以恢復正常作業。

如果電源指示燈呈琥珀色閃爍 — 裝置可能已故障或電池電力過低。

- 表示電腦已接通電源，某個裝置可能有故障或安裝不正確。
- 如果電池電力偏低，請將電腦連接至交流電變壓器。

如果您遇到會干擾電腦收訊的干擾 — 干擾訊號會產生干擾，中斷或妨礙其他訊號。某些可能的干擾因素包括：

- 電源、鍵盤和滑鼠延長線。
- 電源板上連接的裝置過多。
- 多個電源板連接至同一電源插座。

記憶體問題

如果您收到記憶體不足的訊息 —

- 儲存並關閉所有開啓的檔案，結束所有已開啓但不在使用中的應用程式，查看能否解決問題。
- 請參閱軟體說明文件，以獲得最低記憶體要求。如有必要，請安裝附加記憶體（請參閱 Dell 支援網站 support.dell.com）上的《維修手冊》）。

如果您遇到其他記憶體問題 —

- 檢查記憶體模組是否與您的電腦相容。您的電腦支援 DDR2 記憶體。若要獲得有關您電腦支援的記憶體類型的更多資訊，請參閱第 52 頁的「規格」。
- 重新接插記憶體模組（請參閱 Dell 支援網站 (support.dell.com) 上的《維修手冊》）。
- 執行 Dell Diagnostics（請參閱第 35 頁的「Dell Diagnostics」）。



鎖定和軟體問題

如果電腦無法啟動 — 確定電源線已牢固連接至電腦以及電源插座。

如果程式停止回應 — 結束程式：

1. 同時按 <Ctrl><Shift><Esc>。
2. 單按應用程式。
3. 按一下不再回應的程式。
4. 按一下**結束工作**。

如果程式多次當機 — 檢查軟體文件。如有必要，請先解除安裝程式，然後再重新安裝。

-  **註：**軟體通常在其說明文件中或在媒體（CD 或 DVD）上包含有安裝指示。
-  **註：**您的電腦不一定會配備光碟機。針對需用到媒體的程序，請使用外接式光碟機或任何外接式儲存裝置。

如果電腦停止回應或 出現全藍畫面 —

 **警示：**如果您無法執行作業系統關機程序，則可能會遺失資料。

如果您無法透過按鍵盤上的任一按鍵或移動滑鼠來取得回應，請按住電源按鈕至少 8 到 10 秒鐘，直至電腦關機，然後重新啟動電腦。

程式適用於舊版 Microsoft® Windows® 作業系統 —

執行程式相容性精靈。程式相容性精靈可組態程式，以便其可在類似於非 Windows Vista/XP 作業系統的環境中執行。

Windows Vista

1. 按一下**開始**  → **控制台** → **程式集** → 在此版本的 **Windows** 上使用較舊版的程式。
在歡迎畫面，按下一步。
2. 依螢幕指示操作。

Windows XP

1. 按一下**開始** → **所有程式** → **附屬應用程式** → **程式相容性精靈**。
2. 在歡迎畫面，按下一步。
3. 依螢幕指示操作。

如果您遇到其他軟體問題 —

- 立即備份您的檔案。
- 使用病毒掃描程式檢查硬碟機或光碟。
- 儲存並關閉所有開啓的檔案或程式，然後透過**開始**選單關閉電腦。

- 請查看軟體說明文件或與軟體製造廠商聯絡，以獲得有關故障排除的資訊：
 - 確定程式與您電腦上安裝的作業系統相容。
 - 確定電腦滿足執行軟體所需的最低硬體要求。請參閱軟體說明文件，以獲得相關資訊。
 - 確定已正確安裝並組態程式。
 - 確認裝置驅動程式未與該程式發生衝突。
 - 如有必要，請先解除安裝程式，然後再重新安裝 Dell Support Center。
 - 記下顯示的錯誤訊息，在與 Dell 公司聯絡時將有助於進行故障排除。

使用支援工具

 **註：**本節中的說明適用於安裝 Windows Vista 作業系統的電腦。

Dell Support Center

Dell Support Center 將協助您找到所需的服務、支援和系統特定資訊。若要獲得有關 **Dell Support Center** 和可用支援工具的更多資訊，請按一下 **support.dell.com** 上的 **Services**（服務）標籤。

按一下工作列上的  圖示，以執行此應用程式。首頁提供的連結可存取：

- Self Help（自助）（故障排除、安全保護、系統效能、網路/網際網路、備份/恢復和 Windows 作業系統）
- Alerts（警報）（與您的電腦有關的技術支援警報）

- Assistance from Dell（Dell 援助）（DellConnect™ 的技術支援、客戶服務、訓練與教學課程、Dell on Call 的使用說明和使用 PCCheckUp 進行線上掃描）
- About Your System（關於您的系統）（系統說明文件、保固資訊、系統資訊、升級與附件）

Dell Support Center 首頁的最上方將顯示您電腦的型號及其服務標籤和快速服務代碼。

若要獲得有關 **Dell Support Center** 的更多資訊，請參閱您硬碟上或 Dell 支援網站 (**support.dell.com**) 上的《**Dell 技術指南**》。

系統訊息

如果您的電腦發生問題或錯誤，可能會顯示系統訊息以協助您找出原因並採取必要動作以解決問題。

 **註：**如果所收到的訊息沒有在下範例中列出，請參閱作業系統或訊息顯示時所執行的程式之說明文件。或者，請參閱您硬碟上或從 Dell 支援網站 (support.dell.com) 取得的《Dell 技術指南》。

Alert! Previous attempts at booting this system have failed at checkpoint [nnnn]. For help in resolving this problem, please note this checkpoint and contact Dell Technical Support (警報！先前嘗試啟動此系統在檢查點 [nnnn] 處失敗。若要獲得幫助以解決此問題，請記下此檢查點並與 Dell 技術支援聯絡) — 電腦連續三次因相同錯誤而無法完成開機程序。(請參閱第 49 頁的「與 Dell 公司聯絡」以取得協助)。

CMOS checksum error (CMOS 總和檢查錯誤) — 可能主機板故障或 RTC 電池電力不足。更換電池。(請參閱 Dell 支援網站 (support.dell.com) 上的《Dell 技術指南》，或參閱第 49 頁的「與 Dell 公司聯絡」，以取得協助)。

Hard-disk (HDD) drive failure (硬碟機故障) — 在開機測試 (POST) 期間可能發生硬碟故障。(請參閱第 49 頁的「與 Dell 公司聯絡」以取得協助)。

Hard-disk (HDD) drive read failure (硬碟機讀取故障) — 在硬碟開機測試期間可能發生硬碟故障。(請參閱第 49 頁的「與 Dell 公司聯絡」以取得協助)。

Keyboard failure (鍵盤故障) — 鍵盤故障或鍵盤纜線鬆脫。

No boot device available (無可用的啟動裝置) — 硬碟機上無開機分割區、硬碟機接頭鬆脫或無啟動裝置。

- 如果硬碟機是您的啟動裝置，請確定連接器已連接好、硬碟機已正確安裝且被分區為啟動裝置。

- 進入系統設定程式，並確定啓動順序資訊正確（請參閱您硬碟機上或 Dell 支援網站 (support.dell.com) 上的《Dell 技術指南》）。

No timer tick interrupt (無計時器計時訊號中斷) — 可能是主機板上的晶片發生故障或 motherboard 發生故障（請參閱第 49 頁的「與 Dell 公司聯絡」，以取得協助）。

USB over current error (USB 過流錯誤) — 中斷連接 USB 裝置。您的 USB 裝置需要更多的電力才能正常運作。將外接式電源連接至 USB 裝置，或者，如果您的裝置有 2 條 USB 纜線，請連接這 2 條纜線。

NOTICE - Hard Drive SELF MONITORING SYSTEM has reported that a parameter has exceeded its normal operating range. Dell recommends that you back up your data regularly. A parameter out of range may or may not indicate a potential hard drive problem
(注意事項 - 硬碟機 SELF MONITORING SYSTEM 報告參數已超出其正常的作業範圍。Dell 建議您定期備份資料。超出範圍的參數可能表示硬碟機會出現問題，也可能不表示會

出現問題) — S.M.A.R.T 錯誤，可能是硬碟機故障。此功能可在 BIOS 設定中啓用或停用（請參閱第 49 頁的「與 Dell 公司聯絡」以取得協助）。

硬體疑難排解

如果在作業系統設定程式中未偵測到某裝置，或者偵測到該裝置但其組態不正確，您可以使用**硬體疑難排解**來解決不相容問題。

若要啓動硬體疑難排解，請：

1. 按一下開始按鈕，然後按一下**說明及支援**。
2. 在搜尋欄位中鍵入**硬體疑難排解**，然後按 <Enter> 開始搜尋。
3. 在搜尋結果中，選擇最能說明問題的選項，並按照接下來的疑難排解步驟操作。

Dell Diagnostics

如果您在使用電腦時遇到問題，請在與 Dell 公司聯絡（請參閱第 49 頁的「與 Dell 公司聯絡」）以尋求技術援助之前，先執行第 30 頁「鎖定和軟體問題」中的檢查步驟，並執行 Dell Diagnostics。

建議您在開始操作之前先列印這些步驟。

 **註：**Dell Diagnostics 僅能在 Dell 電腦上使用。

 **註：****Drivers and Utilities** 媒體是選配，您的電腦可能未隨附。

請參閱電腦的組態資訊，並確定您要測試的裝置顯示在系統設定程式中而且處於作用中。請參閱《Dell 技術指南》中的「系統設定」一節。

從硬碟機或 **Drivers and Utilities** 媒體啟動 Dell Diagnostics。

從硬碟機啟動 Dell Diagnostics

Dell Diagnostics 位於硬碟機上的隱藏診斷公用程式分割區中。

 **註：**如果您的電腦無法顯示螢幕影像，請參閱第 49 頁的「與 Dell 公司聯絡」。

1. 請確保將電腦連接至已知能正常工作的電源插座。
2. 開啓（或重新啓動）電腦。
3. 螢幕上顯示 DELL™ 徽標時，立即按 <F12> 鍵。從啓動選單選擇 **Diagnostics**（診斷程式），然後按 <Enter> 鍵。

 **註：**如果您等待過久，並且螢幕上已顯示作業系統徽標，請繼續等待，直到看到 Microsoft® Windows® 桌面，然後關閉電腦並再試一次。

 **註：**如果您看到一則指出未找到診斷公用程式分割區的訊息，請從您的 **Drivers and Utilities** 媒體執行 Dell Diagnostics。

4. 按任意鍵從硬碟機上的診斷公用程式分割區啓動 Dell Diagnostics。

從 Drivers and Utilities 媒體啓動

Dell Diagnostics

 **註：**您的電腦不一定會配備光碟機。針對需用到媒體的程序，請使用外接式光碟機或任何外接式儲存裝置。

1. 插入 **Drivers and Utilities** 媒體。
2. 關機並重新啓動電腦。當螢幕上出現 DELL 徽標時，請立即按 <F2> 鍵。

 **註：**如果您等待過久，並且螢幕上已顯示作業系統徽標，請繼續等待，直到看到 Microsoft® Windows® 桌面，然後關閉電腦並再試一次。

 **註：**下面的步驟僅能對開機順序作單次變更。下次啓動時，電腦將依據在系統設定程式中指定的裝置啓動。

3. 當螢幕上顯示啓動裝置清單時，請反白顯示 **CD/DVD/CD-RW**，並按 <Enter> 鍵。
4. 從顯示的功能表中選擇從 **CD-ROM** 啓動選項，然後按 <Enter> 鍵。

5. 鍵入 1 以啓動 CD 功能表，然後按 <Enter> 鍵繼續。

6. 從編號清單中選擇執行 **32 位元 Dell Diagnostics**。如果列出多個版本，請選擇適用於您電腦的版本。

7. 當螢幕上出現 Dell Diagnostics **主選單**時，請選擇您要執行的測試程式。

還原作業系統

您可以按以下方式還原您的作業系統：

- 系統還原可將電腦還原至先前的作業狀態，而不會影響資料檔案。將系統還原用作還原作業系統和保留資料檔案的第一解決方案。
- Dell Factory Image Restore 會將硬碟機還原至您購買電腦時其所處的作業狀態。此程序會永久刪除硬碟機上的所有資料，並會移除購買電腦後安裝的所有程式。請僅在系統還原無法解決您的作業系統問題時，才使用 Dell Factory Image Restore。
- 如果您的電腦隨附了作業系統光碟，則可以使用該光碟來還原作業系統。但是，使用作業系統光碟也會刪除硬碟機上的所有資料。請僅在系統還原無法解決您的作業系統問題時，才使用該光碟。

系統還原

如果對硬體、軟體或其他系統設定所做的變更使電腦處於不理想的作業狀態，Windows 作業系統提供的系統還原選項可讓您將電腦還原至先前的作業狀態（不影響資料檔案）。系統還原對電腦所做的任何變更均可完全撤銷。

 **警示：**請定期備份您的資料檔案。系統還原不能監測資料檔案，也無法對其進行恢復。

 **註：**本文件中的程序針對 Windows 預設檢視撰寫，因此，如果您將 Dell™ 電腦設定為 Windows 傳統檢視，則這些程序可能不適用。

在 Windows Vista 中啓動系統還原

1. 按一下**開始** 。
2. 在**開始搜尋**方塊中，鍵入**系統還原**並按 <Enter> 鍵。

 **註：**螢幕上將出現**使用者帳戶控制**視窗。如果您是電腦上的管理員，請按一下**繼續**，否則，請聯絡管理員以繼續所需動作。

3. 按一下**下一步**，按照螢幕上接下來的提示操作。

如果系統還原無法解決問題，您可以復原上次系統還原。

在 Windows XP 中啓動系統還原

1. 按一下**開始**→**所有程式**→**附屬應用程式**→**系統工具**→**系統還原**。
2. 在歡迎畫面，按**下一步**。
3. 依螢幕指示操作。

在 Windows Vista 中復原上一次系統還原

 **註：**在復原上一次系統還原之前，請儲存並關閉所有開啓的檔案，結束所有開啓的程式。在系統還原完成之前，請勿變更、開啓或刪除任何檔案或程式。

1. 按一下**開始** 。
2. 在**開始搜尋**方塊中，鍵入**系統還原**並按 <Enter> 鍵。
3. 單按**復原上次還原**，然後單按**下一步**。

在 Windows XP 中復原上一次系統還原

 註：在復原上一次系統還原之前，請儲存並關閉所有開啓的檔案，結束所有開啓的程式。在系統還原完成之前，請勿變更、開啓或刪除任何檔案或程式。

1. 按一下**開始**→**所有程式**→**附屬應用程式**→**系統工具**→**系統還原**。
2. 在歡迎畫面中，按一下**復原上次還原**，然後按**下一步**。
3. 依螢幕指示操作。

在 Windows XP 中使用 Dell™ PC Restore

 警告：使用 **Dell PC Restore** 會永久刪除硬碟機上的所有資料，並移除您在收到電腦後安裝的所有程式或驅動程式。如有可能，請在使用這些選項之前備份資料。僅當系統還原無法解決作業系統問題時才使用 **PC Restore**。

 註：Symantec 提供的 Dell PC Restore 和 Dell Factory Image Restore 可能在某些國家/地區或某些電腦上不可用。

僅將 Dell PC Restore 用作還原作業系統的最後選擇。這些選項可將硬碟機還原至您購買電腦時所處的作業狀態。您收到電腦後新增的任何程式或檔案（包括資料檔案）均會從硬碟機上永久刪除。資料檔案包括文件、試算表、電子郵件訊息、數位相片及音樂檔案等。如果可能，請在使用 PC Restore 之前備份所有資料。

使用 PC Restore：

1. 開啓電腦。

在開機過程中，螢幕頂部會顯示 **www.dell.com** 藍色條塊。

2. 看到此藍色橫條後，請立即按

<Ctrl><F11>。如果您沒有及時按 <Ctrl><F11>，請在電腦啓動後再重新啓動電腦。

 **警示：**如果您不想繼續執行 PC Restore，請按一下重新啓動。

3. 按一下**還原**，然後按一下**確認**。

還原程序大約需要 6-10 分鐘才能完成。

4. 系統出現提示時，請單按**完成**以重新啓動電腦。

 **註：**請勿手動關閉電腦。請單按**完成**並讓電腦完成重新啓動。

5. 系統出現提示時，請單按**是**。

電腦將重新啓動。因為電腦已還原至其原始作業狀態，出現的螢幕（例如最終使用者授權合約螢幕）與第一次開啓電腦時出現的螢幕相同。

6. 按一下**下一步**。

將顯示 System Restore（系統還原）螢幕，電腦將會重新啓動。

電腦重新啓動後，請按一下**確定**。

Dell Factory Image Restore

 **警示：**使用 **Dell Factory Image Restore** 會永久刪除硬碟機上的所有資料，並移除您在收到電腦後安裝的所有程式或驅動程式。可能的話，在使用本選項之前先備份資料。請僅在系統還原無法解決您的作業系統問題時，才使用 **Dell Factory Image Restore**。

 **註：**Dell Factory Image Restore 可能無法在某些國家或電腦上使用。

請僅將 Dell Factory Image Restore 用作還原作業系統的最後選擇。這些選項可將硬碟機還原至您購買電腦時所處的作業狀態。您收到電腦後新增的任何程式或檔案（包括資料檔案）均會從硬碟機上永久刪除。資料檔案包括文件、試算表、電子郵件訊息、數位相片及音樂檔案等。如有可能，請在使用 Factory Image Restore 之前備份所有資料。

Dell Factory Image Restore

1. 開啓電腦。螢幕上出現 Dell 徽標時，請按 <F8> 鍵數次，以存取 **Vista 進階啓動選項** 視窗。
2. 選擇修復您的電腦。
3. 系統修復選項視窗隨即出現。
4. 選擇鍵盤配置，然後按一下下一步。
5. 若要存取修復選項，請以本機使用者身份登入。若要存取命令提示，請在**使用者名稱**欄位中鍵入 administrator，然後按一下**確定**。
6. 按一下 **Dell Factory Image Restore**。接著會出現 **Dell Factory Image Restore 歡迎** 畫面。

 **註：**根據您的組態，您可能需要選擇 **Dell Factory 工具**，然後選擇 **Dell Factory Image Restore**。

7. 按一下**下一步**。會出現**確認資料刪除**螢幕。

 **註：**如果您要放棄執行 Factory Image Restore，請按一下**取消**。

8. 選擇核取方塊以確認您要繼續為硬碟機重新製作格式，並將系統軟體還原至出廠狀態，然後按一下**下一步**。

還原過程開始，該過程可能需要五分鐘或更長時間才能完成。將作業系統和出廠時安裝的應用程式還原至出廠狀態後，會出現訊息。

9. 按一下**完成**以重新啟動系統。

作業系統重新安裝

開始之前

如果您打算重新安裝 Windows 作業系統來解決新安裝的驅動程式之問題，請先嘗試使用 Windows 裝置驅動程式回復。如果裝置驅動程式回復無法解決問題，則請使用系統還原，將作業系統還原至安裝新的裝置驅動程式之前的作業狀態。請參閱第 37 頁的「系統還原」。

 **警示：**執行安裝之前，請先備份主硬碟機上的所有資料檔案。對於傳統硬碟機組態，主硬碟機是電腦偵測到的第一個磁碟機。

若要重新安裝 Windows，您需要以下各項：

- **Dell 作業系統媒體**
- **Dell Drivers and Utilities 媒體**

 **註：Dell Drivers and Utilities** 媒體包含組裝電腦期間安裝的驅動程式。使用 Dell Drivers and Utilities 媒體載入所需的任何驅動程式。根據您訂購電腦的地區或您是否要求媒體，您的電腦可能未隨附 **Dell Drivers and Utilities** 媒體和作業系統媒體。

重新安裝 Windows

重新安裝過程可能需要 1 到 2 個小時才能完成。重新安裝作業系統之後，您還必須重新安裝裝置驅動程式、防毒程式以及其他軟體。

 **註：**您的電腦不一定會配備光碟機。針對需用到媒體的程序，請使用外接式光碟機或任何外接式儲存裝置。

1. 儲存並關閉所有開啓的檔案，結束所有開啓的程式。
2. 插入**作業系統**光碟。
3. 如果螢幕出現**安裝 Windows** 訊息，請按一下**結束**。

4. 重新啓動電腦。

5. 當螢幕上出現 DELL 徽標時，請立即按 <F2> 鍵。

 **註：**如果您等待過久，並且螢幕上已顯示作業系統徽標，請繼續等待，直到看到 Microsoft® Windows® 桌面，然後關閉電腦並再試一次。

 **註：**下面的步驟僅能對開機順序作單次變更。下次啓動時，電腦將依據在系統設定程式中指定的裝置啓動。

6. 當螢幕上顯示啓動裝置清單時，請反白顯示 **CD/DVD/CD-RW 磁碟機**，並按 <Enter> 鍵。

7. 按任一按鍵從 **CD-ROM** 啓動。按照螢幕上的指示完成安裝。

獲得幫助

如果在使用電腦時遇到問題，您可以完成以下步驟對問題進行診斷並排除故障：

1. 請參閱第 27 頁的「解決問題」，以取得有關電腦所遇到問題的資訊和要執行的程序。
2. 請參閱第 35 頁的「Dell Diagnostics」以取得有關如何執行 Dell Diagnostics 的程序。
3. 填寫第 48 頁的「診斷核對清單」。
4. 可使用 Dell 支援 (support.dell.com) 上由 Dell 提供的範圍廣泛的一套線上服務，以獲得有關安裝與故障排除程序的說明。請參閱第 45 頁的「線上服務」以取得詳細的 Dell 線上支援清單。
5. 如果前述步驟未能解決問題，請參閱第 48 頁的「在您致電之前」和第 49 頁的「與 Dell 公司聯絡」。

 註：請使用電腦附近的電話聯絡 Dell 支援部門，以便支援人員協助您執行所有必要的程序。

 註：某些國家/地區可能未提供 Dell 的快速服務代碼系統。

聽到 Dell 自動化電話系統發出的提示時，請輸入快速服務代碼，以便將電話直接轉給相關的支援人員。如果您沒有快速服務代碼，請開啓 **Dell Accessories** (Dell 附屬應用程式) 資料夾，連按兩下 **Express Service Code** (快速服務代碼) 圖示，然後按照指示進行操作。

 註：美國大陸以外的某些地方可能無法使用以下某些服務。請致電您當地的 Dell 代理商，以獲得有關可用性方面的資訊。

技術支援和客戶服務

Dell 支援服務可隨時為您解答有關 Dell 硬體的問題。Dell 的支援人員將使用基於電腦的診斷，快速而準確地解答您的問題。

若要與 Dell 的支援服務部門聯絡，請參閱第 48 頁的「在您致電之前」，然後參閱您所在地區的聯絡資訊或造訪 support.dell.com。

DellConnect™

DellConnect 是一種簡單的線上存取工具，可讓 Dell 服務和支援人員在您的完全監督下透過寬頻連線存取您的電腦，診斷問題並對其進行修復。若要獲得更多資訊，請造訪 www.dell.com/DellConnect。

線上服務

您可以在以下網站瞭解有關 Dell 產品和服務的資訊：

- www.dell.com
- www.dell.com/ap（僅限於亞太地區）
- www.dell.com/jp（僅限於日本）
- www.euro.dell.com（僅限於歐洲）
- www.dell.com/la（僅限於拉丁美洲和加勒比海地區）
- www.dell.ca（僅限於加拿大）

您可以透過以下網站及電子郵件位址取得 Dell 支援：

Dell 支援網站

- support.dell.com
- support.jp.dell.com（僅限於日本）
- support.euro.dell.com（僅限於歐洲）

獲得幫助

Dell 支援電子郵件位址

- **mobile_support@us.dell.com**
- **support@us.dell.com**
- **la-techsupport@dell.com** (僅限於拉丁美洲和加勒比海地區)
- **apsupport@dell.com** (僅限於亞太地區)

Dell 市場及銷售部電子郵件位址

- **apmarketing@dell.com** (僅限於亞太地區)
- **sales_canada@dell.com** (僅限加拿大)

匿名檔案傳送通訊協定 (FTP)

- **ftp.dell.com**
登入為使用者：`anonymous`，並以您的電子郵件位址作為密碼。

自動化訂購狀態查詢服務

若要查詢您訂購的所有 Dell 產品的狀態，可以造訪 **support.dell.com**，或者致電自動化訂購狀態查詢服務。會有錄音提示您提供尋找並報告所訂購產品所需的資訊。若要取得您所在地區應撥打的電話號碼，請參閱第 49 頁的「與 Dell 公司聯絡」。

如果您的訂單出現問題，例如缺少零件、零件錯誤或帳單不正確等，請與 Dell 公司聯絡，以獲得客戶協助服務。在您聯絡時，請準備好您的發票或包裝單。若要取得您所在地區應撥打的電話號碼，請參閱第 49 頁的「與 Dell 公司聯絡」。

產品資訊

如果您需要有關可從 Dell 購買的其他產品的資訊，或者您想訂購產品，請造訪 Dell 網站 (**www.dell.com**)。若要獲得您所在地區應撥打的電話號碼或向銷售專員諮詢的電話號碼，請參閱第 49 頁的「與 Dell 公司聯絡」。

退回產品以便進行保固維修或退費

無論您退回產品以便進行維修還是要求退款，請按照以下說明準備好所有要退回的產品：

1. 聯絡 Dell 以取得一個退回材料授權號碼，然後將它清楚地寫在包裝箱外面的顯眼處。

 **註：**若要取得您所在地區應撥打的電話號碼，請參閱第 49 頁的「與 Dell 公司聯絡」。

2. 附上發票的副本和一封寫明退回原因的信函。

3. 附上一份診斷核對清單（請參閱第 35 頁的「Dell Diagnostics」），寫明您執行過的測試及 Dell Diagnostics 報告的所有錯誤訊息（請參閱第 35 頁的「Dell Diagnostics」）。

4. 如果您要求信用卡退款，請附上退回項目的所有附件（電源線、軟體軟碟和指南等）。

5. 請使用該設備原來的（或類似的）包裝材料來包裝。

 **註：**您必須支付運送費用，支付退回產品的保險，並承擔運送至 Dell 公司途中遺失的風險。本公司不接受以貨到付款 (C.O.D.) 方式寄送的包裹。

 **註：**退回的貨品如果不符合上述任何一項要求，Dell 公司的接收部門將拒絕接收並會將其退還給您。

在您致電之前

 **註：**聯絡時請準備好您的快速服務代碼。該代碼可讓 Dell 的自動化支援電話系統更有效地轉接您的電話。也可能要求您提供服務標籤（位於電腦的後面或底部）。

請記住填妥以下診斷核對清單。如有可能，請在聯絡 Dell 尋求援助之前先開啓電腦，並使用電腦附近的電話聯絡 Dell。技術人員可能會要求您在鍵盤上鍵入一些命令，轉述操作細節，或者嘗試執行只限於在該系統上進行的其他故障排除步驟。請確定已準備好電腦說明文件。

診斷核對清單

- 姓名：
- 日期：
- 地址：
- 電話號碼：
- 服務標籤（電腦後面或底部的條碼）：
- 快速服務代碼：
- 退回材料授權號碼（如果已經由 Dell 支援技術人員提供）：
- 作業系統和版本：
- 裝置：
- 擴充卡：
- 您有連接至網路嗎？是/否
- 網路、版本和網路配接器：
- 程式和版本：

請參閱您的作業系統說明文件，以確定電腦啓動檔的內容。如果電腦已連接至印表機，請列印每份檔案。否則，請在聯絡 Dell 之前，記錄每份檔案的內容。

- 錯誤訊息、嗶聲代碼或診斷故障碼：
- 問題說明和您執行過的故障排除程序：

與 Dell 公司聯絡

美國的客戶請撥打 800-WWW-DELL
(800-999-3355)。

 **註：**如果無法連線網際網路，則可以在購買發票、包裝單、帳單或 Dell 產品目錄中找到聯絡資訊。

Dell 提供了一些線上和電話支援與服務選擇。服務的提供因國家/地區和產品而異，某些服務可能在您所在地區並不提供。

若因銷售、技術支援或客戶服務問題要與 Dell 公司聯絡，請：

1. 造訪 support.dell.com。
2. 在網頁底部的 **Choose A Country/Region**（選擇國家/地區）下拉式選單中確認您所在的國家或地區。
3. 按一下網頁左側的 **Contact Us**（與我們聯絡）。
4. 根據您的需要選擇適當的服務或支援連結。
5. 選擇便於您與 Dell 公司聯絡的方式。

尋找更多資訊和資源

如果您需要：

重新安裝作業系統。

對電腦執行診斷程式、重新安裝桌上型電腦系統軟體或更新電腦的驅動程式以及讀我檔案。

進一步瞭解您的作業系統、維護周邊裝置、RAID、網際網路、藍芽®、網路功能以及電子郵件。

透過使用新的或增加記憶體或新的硬碟機，為電腦升級。

重新安裝或更換耗損或故障零件。

請參閱：

作業系統媒體。

Drivers and Utilities 媒體。



註：您可在 Dell™ 支援網站 (support.dell.com) 上找到驅動程式與說明文件更新。

安裝在硬碟機上的《**Dell 技術指南**》。

Dell 支援網站 (support.dell.com) 上的《**維修手冊**》。



註：在某些國家，打開或更換電腦的零件可能會使您的保固失效。在檢修電腦內部之前，請先檢查您的保固和退貨政策。

如果您需要：

尋找有關您電腦的安全最佳實務資訊。
檢視保固資訊、條款與條件（僅限美國）、安全說明、管制資訊、人體工學資訊以及使用者授權合約。

尋找您的服務標籤/快速服務代碼 — 您必須使用服務標籤才能在 **support.dell.com** 上識別您的電腦，或與技術支援部門聯絡。

尋找驅動程式和下載。

存取技術支援和產品說明。

檢查您的訂單狀態。

尋找解決方案以及常見問題的回答。

找到有關電腦技術變更的最新更新資訊，或者為技術人員或有經驗的使用者提供進階技術參考資料。

請參閱：

電腦隨附的安全與管制文件，或另請參見 Regulatory Compliance 首頁：
www.dell.com/regulatory_compliance。

電腦背面或底部。

Dell™ 支援網站 (**support.dell.com**)。

規格

系統型號

Dell™ Inspiron™ Mini 10

本節提供在設定、更新驅動程式以及升級電腦時可能需要的資訊。

 **註：**提供的項目可能會因國家/地區而異。若要獲得有關電腦組態的更多資訊，請按一下**開始**→**說明及支援**，然後選擇選項以檢視有關電腦的資訊。

處理器

類型	Intel® Atom™
L2 快取記憶體	512 MB
外接式匯流排頻率	533-MT/s (133 MHz)

記憶體

連接器	無
容量	1 GB 和 2 GB
記憶體類型	DDR2-800 (僅在 DDR2-533 頻寬運作的 DDR 匯流排)
可能的記憶體組態	1 GB、2 GB

電腦資訊

系統晶片組	Intel LPIA (低功率 Intel 架構) Poulsbo US15W
資料匯流排寬度	64 位元
DRAM 匯流排寬度	單通道 64 位元匯流排
處理器位址匯流排寬度	32 位元
快閃 EEPROM	1 MB
內建儲存裝置	2.5 吋 HDD SATA , 2.5 吋 HDD SSD
電視調諧器	內部電視調諧器 模組

通訊

數據機類型	外接式 V.92 56K USB 數據機
數據機介面	通用序列匯流排 (USB)
網路配接器	主機板上的 10/100 乙太網路 LAN
無線	WLAN、WiMax、 WWAN/GPS (可啟動 3G 及/ GPS 的 3G 迷你 卡)、藍芽® 無線 技術

規格

影像

影像控制器	Intel LPIA Poulsbo
影像記憶體	8 MB 系統記憶體 (共用)
LCD 介面	LVDS

音效

音效類型	具選配的 SRS Premium Sound™ 的 雙聲道高傳真音效
音效控制器	ALC269
立體聲轉換	24 位元 (類比至數位和數位至類比)

音效

內部介面	Intel 高傳真音效
外接式介面	內建類比麥克風、 內建類比喇叭
喇叭	兩個 1.0 瓦特喇叭
內建喇叭放大器	每頻道 1.0 瓦特
音量控制	軟體程式控制

連接器

音效	麥克風連接器、一個立體聲耳機/喇叭連接器、具攝影機模組的數位 MIC (選配)
迷你卡	兩個全長迷你卡插槽和一個半長迷你卡插槽、半長插槽支援雙介面，而全長插槽僅支援 USB
網路配接器	RJ45 連接埠
USB	三個 4 插腳 USB 2.0 相容連接器
影像	19 插腳 type A HDMI 連接器

顯示器

類型	10.1 吋 WSVGA AG 10.1 吋 HD AG
尺寸：	
高度	222.72 mm (8.76 吋) WSVGA AG 222.73 mm (8.76 吋) HD AG
寬度	125.28 mm (4.93 吋) WSVGA AG 125.22 mm (4.92 吋) HD AG
對角線	255.52 mm (10.06 吋)
最大解析度	1024 x 600 WSVGA AG 1366 x 768 HD AG
更新頻率	60 Hz

規格

顯示器

操作角度	0° (關閉) 至 135°
亮度	180 (最小值) 200 typ. cd/m ² (5 點平均) WSVGA AG 230 (最小值) 250 typ. cd/m ² (5 點平均) HD AG

檢視角度：

水平	±40° (CR≥10) typ. WSVGA AG ±60° (CR≥10) typ. HD AG
垂直	+10° 至 +30° (CR≥10) typ. WSVGA AG +50° (CR≥10) typ. HD AG

顯示器

像素距離	0.2175 x 0.2175 mm WSVGA AG 0.16305 x 0.16305 mm HD AG
控制鈕	可以透過鍵盤快速鍵來控制亮度 (請參閱《 Dell 技術指南 》，以獲得更多資訊)。

鍵盤

按鍵數	82 (美國與和 加拿大) ; 83 (歐洲) ; 86 (日本) ; 82 (韓國)
-----	---

攝影機

像素	1.3 百萬像素
影像解析度	320 x 240 ~ 1280 x 1024 (30 fps 時為 640 x 480)
對角線檢視角度	66°

觸控墊

X/Y 位置解析度 (圖形表模式)	240 cpi
大小：	
寬度	78.5 mm (3.09 吋) 感應器作用區
高度	38 mm (1.49 吋) 矩形

交流電變壓器

輸入電壓	100–240 VAC
輸入電流 (最大)	1.0 A
輸入頻率	50–60 Hz
輸出功率	30 W
輸出電流	1.58 A (最大)
額定輸出電壓	19.0 VDC

尺寸：

30 W (APD)：

高度	59.2 mm (2.33 吋)
寬度	34.0 mm (1.34 吋)
厚度	85.0 mm (3.35 吋)
重量 (包括纜線)	0.15 kg (0.33 磅)

規格

交流電變壓器

30 W (PI) :

高度	70.0 mm (2.76 吋)
寬度	36.0 mm (1.42 吋)
厚度	78.0 mm (3.07 吋)
重量 (包括纜線)	0.156 kg (0.34 磅)

實體

高度	25.3 mm 至 28.0 mm (0.99 吋至 1.10 吋)
寬度	261 mm (10.27 吋)
厚度	182.5 mm (7.18 吋)
重量 (包括 3 芯 電池) :	
可組態為輕於	1.30 kg (2.86 磅)

運算環境

溫度範圍 :

作業時	0° 至 35°C (32° 至 95°F)
存放時	-20° 至 65°C (-4° 至 149°F)

相對濕度 (最大) :

作業時	10% 至 90% (非壓縮)
存放時	5% 至 90% (非壓縮)

最大震動 (使用模擬使用者環境的隨機震動頻譜) :

作業時	0.66 GRMS
非作業中	1.3 GRMS

運算環境

最大撞擊（針對作業中 – 使用在硬碟機上執行的 **Dell Diagnostics** 並在 2 ms 半正弦波脈衝的情況下測量；針對非作業中 – 在硬碟機位於磁頭位置和 2 ms 半正弦波脈衝的情況下測量）：

作業時	110 GRMS
非作業中	160 GRMS

索引

D

DellConnect **45**

Dell Factory Image Restore **37**

Dell 技術指南

有關更多資訊 **50**

Dell 支援網站 **51**

F

FTP 登入, anonymous **46**

I

ISP

網際網路服務供應商 **10**

W

Windows, 重新安裝 **37**

Windows Vista®

安裝 **10**

程式相容性精靈 **30**

重新安裝 **43**

Windows XP **31**

四畫

支援網站

全球 **45**

支援電子郵件位址 **46**

六畫

交流電變壓器

大小和重量 **57, 58**

安裝, 開始操作之前 **5**

有線網路

網路纜線, 連接 **7**

自訂

您的能源設定 26

七畫

技術支援 45

系統訊息 33

系統還原 37

系統重新安裝選項 37

八畫

空氣流通, 允許 5

九畫

客戶服務 45

訂購狀態 46

重新安裝 Windows 37

保固退貨 47

省電 26

十畫

問題, 解決 27

記憶體問題

解決 29

記憶體支援 52

能源

節省 26

致電 Dell 48

十一畫

產品

資訊與購買 46

處理器 52

規格 52

軟體功能 25

軟體問題 30

通風, 確保 5

連接

至網際網路 10

十二畫

尋找更多資訊 50

硬體問題

 診斷 34

硬體疑難排解 34

診斷核對清單 48

晶片組 53

無線網路連接 27

備份

 建立 26

十三畫

損壞, 避免 5

電子郵件

 若需技術支援 46

電源問題, 解決 28

電源板, 使用 6

電腦, 設定 5

運送產品

 退貨或修理 47

解決問題 27

資源, 尋找更多 50

十四畫

網路速度

 測試 27

網路連線

 修正 27

說明

 取得協助與支援 44

十五畫

線上與 Dell 公司聯絡 49

十七畫

還原出廠映像 41

十八畫

擴充匯流排 53

二十一畫

驅動程式和下載 51

